

ZOLLER
Erfolg ist messbar

Die Automationslösung für
hohen Werkzeugdurchsatz

roboSet 2



Nonstop für Sie im Einsatz: ZOLLER-»roboSet 2«

Ideal für Werkzeughersteller mit sehr hohem Werkzeugdurchsatz und Anspruch auf 100%-Kontrolle und -Protokollierung: Die neue ZOLLER-Automationslösung für die Werkzeugvermessung »roboSet 2« ist besonders schnell und dabei äußerst kompakt. Direkt an Ihre ZOLLER-Universalmesmaschine gekoppelt, belädt »roboSet 2« diese rund um die Uhr, 7 Tage die Woche, vollkommen mannos. Dank Multipaletten-System und Doppelgreifer können hohe Stückzahlen vollautomatisch abgearbeitet und dokumentiert werden. Auch maximale Prozesssicherheit und Messgenauigkeit sind garantiert – durch automatische Bahnkorrektur beim Einfuttervorgang und mechanische Entkopplung des Beladesystems vom Messgerät.



Vorteile

- 100%-Werkzeugkontrolle und 100% geprüfte Qualität
- Absolute Messgenauigkeit und Prozesssicherheit
- 24/7 mannos Messen

Einfacher geht's nicht!

Sie definieren nur die Bestückung der Werkzeuge über die Palettenverwaltung in »pilot 3.0« und starten anschließend direkt den Automatikbetrieb. Den Rest erledigt »roboSet 2« für Sie vollautomatisch: Vom Einfutter-, Mess- und Ausfuttervorgang, über die Aussortierung fehlerhafter

Werkzeuge, der Archivierung der Messwerte, bis zur Ausgabe der Messwerte inklusive Protokollen. Sogar eine vollautomatische Reinigung und Beschriftung der Werkzeuge ist möglich – mit »roboClean« und »roboMark«. Tagsüber nutzen Sie die Messmaschine zusätzlich autark.



Neu bei »roboSet 2«: 8 Paletten auf 2 Ebenen

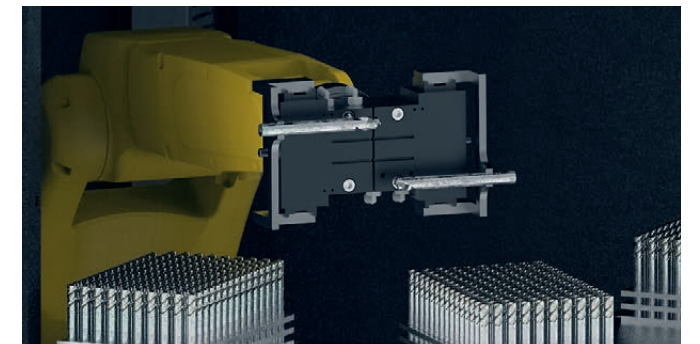

Doppelgreifer für extra hohen Werkzeugdurchsatz



Automatische Werkzeugbeschriftung: »roboMark«

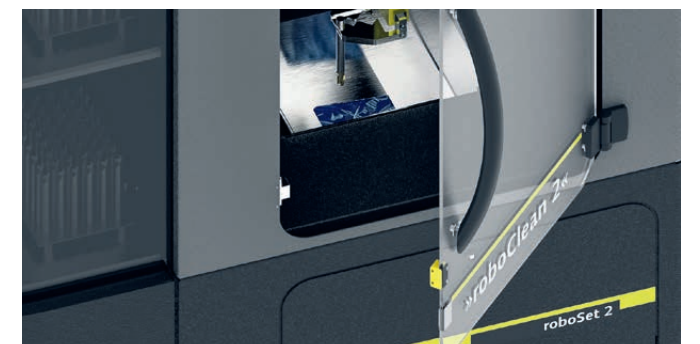

Vollautomatische Ultraschallreinigung: »roboClean«

Doppelgreifersystem für noch höheren Werkzeugdurchsatz
Einfache Bedienung mit Multipaletten-System
Kompaktes, platzsparendes Design

Mehr
als 24/7



- ___ Autarke Bedienung der Messmaschine
- ___ Maximale Präzision
- ___ Intuitiv bedienbare Software



- ___ 100 % Dokumentation
- ___ Automatisches Reinigen und Beschriften
- ___ Vollautomatisch und mannlos



Teamplyer

»roboSet 2« ist in Kombination mit den geschlossenen ZOLLER-Universalmessmaschinen »titan«, »threadCheck« und »genius« verfügbar. Für offene ZOLLER-Messgeräte ist die Automationslösung »roboSet« optimal.

Voraussetzungen »roboSet 2«

- CNC-gesteuerte, geschlossene ZOLLER-Universal-messmaschine mit automatischer Kraftspannung und Messgerätesoftware »pilot 3.0« ab Version 1.11.0
- Werkzeuge mit zylindrischen Schäften von \varnothing 3 bis 20 mm (Werkzeuggewicht bis max. 2,0 kg)
- Minimale Schaftlängen (in mm): \varnothing 3–5/30; \varnothing 6–8/48; \varnothing 10/54; \varnothing 12–14/62; \varnothing 16–18/65; \varnothing 20/67;
- Maximale Werkzeuglänge: 230 mm

Voraussetzungen »roboSet«

- CNC-gesteuertes ZOLLER-Messgerät mit automatischer Kraftspannung und Messgerätesoftware »pilot 3.0« ab Version 1.11.0
- Werkzeuge mit zylindrischen Schäften von \varnothing 4 bis 32 mm (Werkzeuggewicht ab 2,0 kg nur in Verbindung mit größerem Roboter oder mit Greiferwechselsystem auf Anfrage)
- Minimale Schaftlängen (in mm): \varnothing 3–5/30; \varnothing 6–8/48; \varnothing 10/54; \varnothing 12–14/62; \varnothing 16–18/65; \varnothing 20/67; \varnothing 25–32/78

Technische Daten	Reichweite	Positioniergenauigkeit	Maximale Traglast	Arbeitsfläche	Palettenanzahl
»roboSet 2«	920 mm	$\pm 0,03$ mm	7 kg ohne Greifer	1.050 x 350 mm	8 Stück
»roboSet«	900 mm	$\pm 0,03$ mm	5 kg ohne Greifer	1.050 x 350 mm	3 Stück

Technische Änderungen vorbehalten. Die abgebildeten Maschinen können Optionen, Zubehör und Steuerungsvarianten beinhalten.

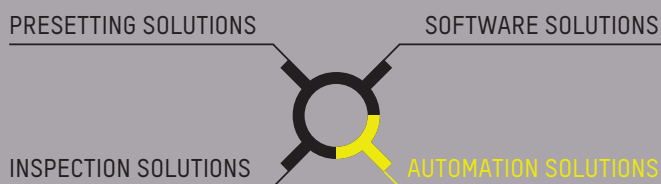

www.zoller.info

E. Zoller GmbH & Co. KG | Einstell- und Messgeräte
 Gottlieb-Daimler-Straße 19 | D-74385 Pleidelsheim
 Tel: +49 7144 8970-0 | Fax: +49 7144 8060-807
 post@zoller.info

ZOLLER
 Erfolg ist messbar®